



Referat

Den 05. maj 2017

Helhedsplanudvalget møde 40

Afholdt den: **02. maj 2017 kl. 17.00-19.00 i ejendomskontoret, Galgebakken.**

Deltagere:	Bibba Schwoon (BS)	-	HPU
	Jens Ellesøe (JE)	-	HPU
	Steen Søndergaard (SSØ)	-	HPU
	Bo Ragnvald (BR)	-	HPU
	Lars Skovenboe (LS)	-	HPU
	Christian Lind (CL)	-	BO-VEST projektleder
	Susanne Palstrøm (SP)	-	BO-VEST driftsleder
	Marianne Q. Melkjorsen (MQM)	-	BO-VEST kommunikation
	Bettina Neldeberg (BN)	-	Orbicon, ingeniør
	Thomas Dahl (TD)	-	NOVA5, partner
	Birgitte K Hansen (BKH)	-	NOVA5, projektleder
Afbud:	Jesper Rasmussen (JR)	-	BO-VEST
	Frank B. Sørensen (FBS)	-	NOVA5, sagsarkitekt
	Eva Henriette Olsen (EHO)	-	M.Levinsen landskabsark.
	Birthe Y. Nielsen (BYN)	-	HPU

1. Godkendelse og bemærkninger til forrige referat.

Godkendt

2. Kommunikation, information, arrangementer mv.

Der er lige uddelt nyhedsbrev.

CL orienterede om at der er indført en ny struktur for dagsordner og referat, idet der skelnes imellem orienteringspunkter og beslutningspunkter. Dagsorden og bilag gennemgås fremover på PowerPoint til mødet, denne fil vedlægges referatet som bilag.

Dagsorden og referat med tilhørende bilag skal sendes til HPU og GAB. Fra referat er udsendt har HPU 3 dage til at kommentere, inden det uploades til hjemmesiden.

SMS-system som bruges til at informere beboerne kan benyttes under udførelsen.

3. Tekniske anliggender

Det blev besluttet at arbejde videre med den fremviste principielle byggepladsplan (se bilag). Den endelige byggepladsplan kender vi først når den endelige entreprenør er valgt, da byggepladslogistik vil indgå som et konkurrenceparameter i udbuddet.

Det blev besluttet at beholde Steni-facade mock-up, på nær den midterste farve. De øvrige facade mock-up fjernes. (Se bilag)

Der etableres mock-up af reviderede ventilationsløsninger i flg. Boliger:
A5 bolig (bestyrelsesmedlem) udføres som C.2
A5 bolig (administrationen) udføres som tilpasset plan A-løsning med aggregat placeret andetsteds i boligen iht. Seneste udmelding fra LBF.
A2 bolig (ledig bolig) udføres som C.2
B5 bolig (ledig bolig) udføres som C.2
(Løsning C.2 er tillempet udgave af Sergio Fox løsning inkl. Kanaler)

Derudover udfører Sergio prøvebolig af egen løsning i en B5 (bestyrelsesmedlem)

Rådgiverteamet kan ikke anbefale udførelsen af et Sergio fox forslag, da dette ikke kan støttes af LBF, men HPU stemte for etablering af forslaget.

Alle ventilations mock-up skal kontrolleres med samme målinger i alle boliger.

Der var enighed om, at reparation af betonelementer ikke udføres i en separat entreprise, men indgår i den samlede helhedsplan.

Der beskrives i udbuddet at Watson har været brugt som konsulent, og har ekspertise entreprenøren kan gøre brug af. Watson informeres om dette valg.

Mangler i prøvehusene er under udbedring, rådgiverne følger dette tæt. Den sidste betaling til entreprenør udbetales først når alle mangler er udbedret.

4. Økonomiske anliggender

Budgettet er revideret og CL prøver at sætte et møde op med LBF.

D-husene er tilbage i budgettet som renoverede. Susanne påpegede de mange fejl i D-husene, derfor indkaldes der til besigtigelse af D-husene inden mødet med LBF. (*møde er afholdt d. 04.05.2017*)

5. Nyt fra temagrupper, eksterne interessenter, rådgivere m.v.

Der skal afholdes et afsluttende møde med Sergio fox gruppen for at afrapportere og afslutte forløbet.

6. Tidsplan

Når mangler på prøvehusene er udført holdes der "åbent hus" forud for orienteringsmøde ang. ventilation
Derudover skal der afholdes et orienteringsmøde ang. projektet og landskabsprojektet.

Der skal arrangeres 1 havevandring mere.

7. Proces og organisation.

-Intet at bemærke

8. Nyt fra temagrupper, eksterne interessenter, rådgivere m.v.

-Intet af bemærke

9. Eventuelt

Alt der har med økonomi at gøre skal indstilles til GAB.

10. Næste møde

Afholdes i Ejendomskontorets lokaler:

Tirsdag den 06. juni 2017 kl. 17:00-19:00.

**) punkter med kursiv er relevante kommentarer, der er tilkommet efter mødet.*

GALGEBAKKEN

HELHEDSPLANSUDVALGSMØDE 02.05.2017



DAGSORDEN

1. GODKENDELSE AF FORRIGE REFERAT
2. KOMMUNIKATION, INFORMATION, ARRANGEMENTER MM.
3. TEKNISKE ANLIGGENDER
4. ØKONOMISKE ANLIGGENDER
5. NYT FRA TEMAGRUPPER, EKSTERNE INTERESSENER, RÅDGIVERE MM.
6. TIDSPLAN
7. PROCES OG ORGANISATION
8. MYNDIGHEDER
9. EVENTUELT
10. NÆSTE MØDE

2. KOMMUNIKATION, INFORMATION, ARRANGEMENTER MM. - ORIENTERINGSPUNKT

PRÆSENTATION AF BIRGITTE KELDING HANSEN (NOVA5)

NY STRUKTUR AF REFERATER OG BILAG

NYT FRA KOMMUNIKATIONSGRUPPEN

BYGGEPOSTEN

3. TEKNISKE ANLIGGENDER

1. UDKAST TIL BYGGEPLADSPLAN - BESLUTNINGSPUNKT

FACADEPLADER, KONKLUSION PÅ MOCK-UP - BESLUTNINGSPUNKT

IGANGSÆTTELSE AF VENTILATIONS MOCK-UP - BESLUTNINGSPUNKT

SOKKELISOLERING - ORIENTERINGSPUNKT

BETONELEMENTER I UDBUD - BESLUTNINGSPUNKT

OPFØLGNING PÅ MANGELUDBEDRING I PRØVEHUSE - ORIENTERINGSPUNKT

INSTALLERING AF EMHÆTTE AGGREGAT U. RØRFØRING - BESLUTNINGSPUNKT

EKSEMPEL PÅ ETAPEOPDELT BYGGEPLADSPLAN

A-N-00-0--(99)105

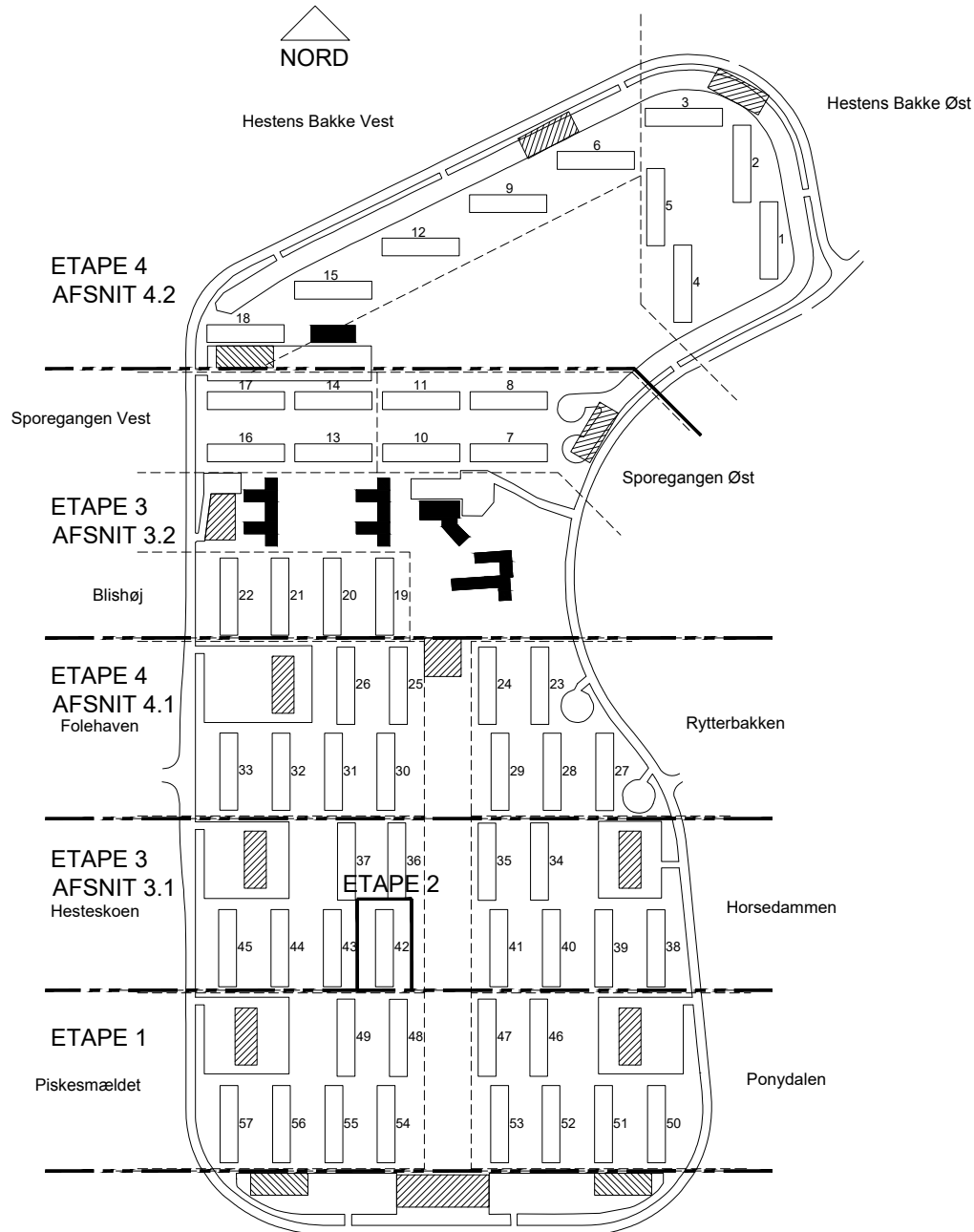

OVERSIGT OVER ETAPEOPDELINGEN AF BYGGERIET

Bloknummer angiver indgangssiden.

Etape opdeling:		
ETAPE 1	Piskesmældet / Ponydalen	12 blokke
ETAPE 2	Hesteskoen 16-18	1 blok, Seniorblok
ETAPE 3	Hesteskoen / Horsedammen ("afsnit 3.1") Sporegangen Øst og Vest/Blishøj ("afsnit 3.2")	11 blokke 12 blokke
ETAPE 4	Folehaven/Rytterbakken ("afsnit 4.1") Hestens bakke Øst og Vest ("afsnit 4.2")	11 blokke 10 blokke

Institutioner

Områder hvor der kan etableres byggeplads

REV	DATO	TEGN	KS	MÅL	IKKE MÅLFAST
	2012.01.02	ALL			

VAPNAGAARD
RENOVERING



N5VA

BYGGEPLADS Vapnagaard Hestens Bakke m.fl. 3000 Helsingør T +45 4925 2627
BYGHERRE Boliggården Trækbanen 16 3000 Helsingør T +45 4921 1104

ARKITEKT ● NOVA5 arkitekter as Sankt Annæ Passage G DK-1262 København K T +45 3393 0880 S 10.388.00
ARKITEKT ○ Triarc A/S Arkitekter Bygmestervej 5 DK-2400 København NV T +45 3019 2131
INGENIØR ○ NIRAS Sortemosevej 2 DK-3450 Allerød T +45 4810 4200
LANDSKAB ○ GBL aps Parkhustovet 4 DK-6000 Kolding T +45 7552 6444

FREMtidigE FORHOLD_PRINCIP
OVERSIGTSPLAN - BYGGEPLADS

A-N-00-0--(99)105

EKSEMPEL PÅ DETALJERET BYGGEPLADSPLAN AF ETAPE 1

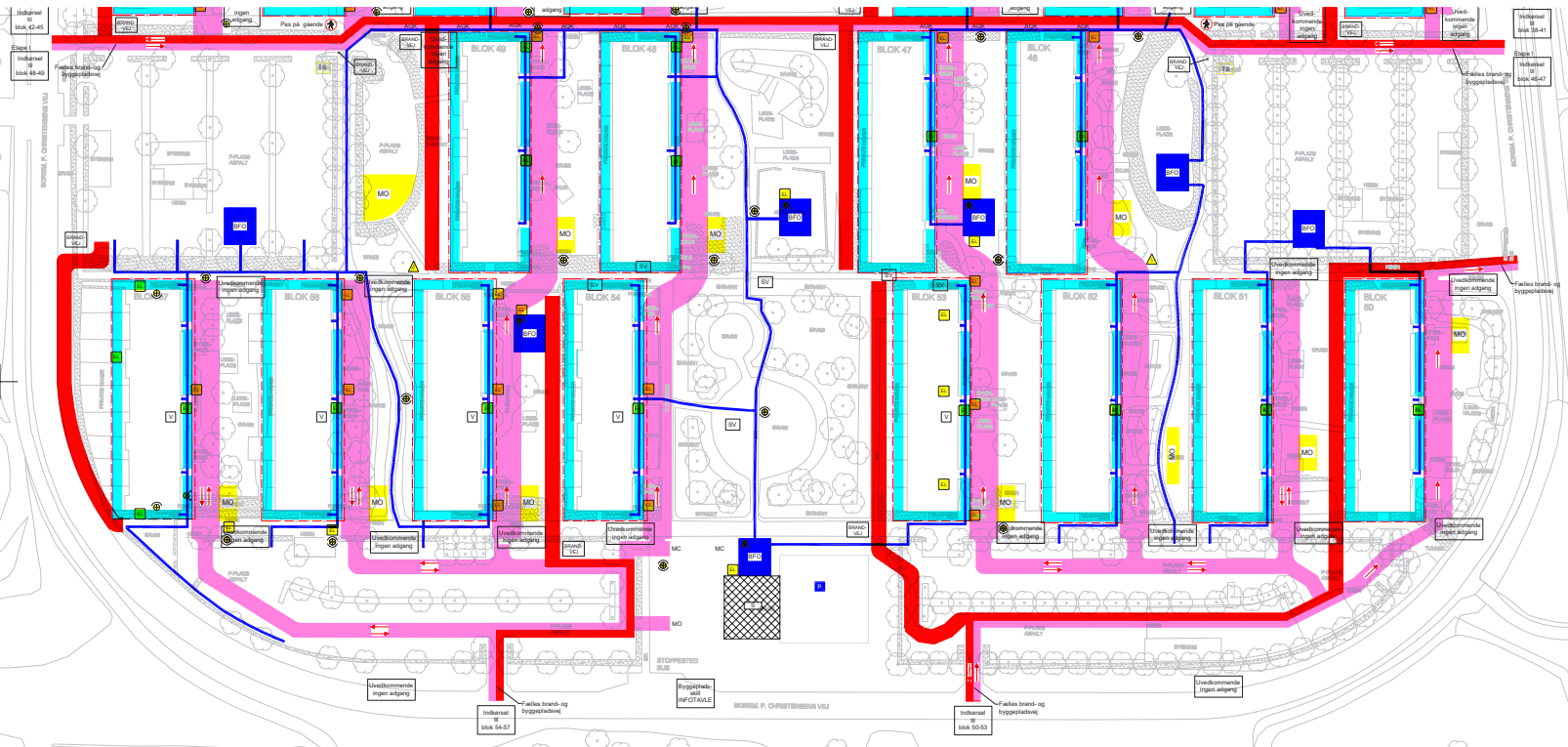

SYMBOL	BESKRIVELSE	SYMBOL	BESKRIVELSE
AC/AR	Affaldscontainer (2,5 m x 8 m) / Affaldsdr	SG	Støbtguld
AMD	Alternativt materialedeklap	SKM	Skimmelvamp
AR	Affaldsdr	SL	Sluse
BP	Blændningsplads	SP	Spuleplads
BS	Brændselskæde	STG	Stige
BSK	Byggepladskæde	STP	Støtplatform
Normal angivelse efter tegnestandard	EL	STØV	Støvsugning / Støvsug
GAS	Gasforledning / Ledning	SV	Spildevand
KL 2, 3, 4 JORD	Forurenede jord	TLF	Telefon
I	Havnys til afløb	TT	Trappetårn
JD	Jordspøt	V	Vand
KP	Kædeplade	VÆR	Værktøj
Normal angivelse efter tegnestandard	Kædeplade	Normal angivelse efter tegnestandard	Normal angivelse efter tegnestandard
MC	Materialecontainer (3 m x 6 m)	VENT	Ventilationsbetov
MK	Mobilkran	Normal angivelse efter tegnestandard	Normal angivelse efter tegnestandard
MO	Materialedeklap	VVS	Ventilationsbetov
PAV	Pavillon	→	Kædeledning
P	Port	→	Flugtvej
Pl	Pladeudskift / Kædeplade	→	Tæt afkæmning
Normal angivelse efter tegnestandard	Støls	→	Indkøbsvejledning
→	Kædevej for tung trafik	→	Korridor
→	Brandvej	→	Byggepladshegn
→	Materialedeklap (indregnet)	→	Rakvejs
→	Betovfacilitetsområde	→	Miljøvej
→		→	Skurvej (3 m x 8 m) eller 4y

SYMBOL	BESKRIVELSE	SYMBOL	BESKRIVELSE
→	Støls	→	Orienteringsbetovning
→	Kædeledning	→	Adgang forbudt
→	Træffarm	→	Byggepladsprojektor
→	Byggepladsområde eller entreprenørgrænsering	→	Arbejdsområde for tung materiel og tan
→	Hegn / Pute	→	Kædevej til blår og tung transport
→	Rakvejs	→	Adgangsvej for glønde
→	Asbest	→	(Fysisk) adskillelse mellem korridor og glønde
→	Byhøjttale materialer	→	Indkørsel til byggeplads
→	PCB	→	Trappe
→	Skadelige materialer	→	Byggeplads
→	Støjer	→	Dyb udgravning
→	Konkret	→	Nedslagsrødder / Faldskæringsbetov
→	Forsikrings og helsebetov	→	Falgt område
→	Parkering for håndværkere	→	Støvsug
→	Mobil telefon	→	Støvsug
→	WC	→	Følgerspore
→	Højttaler	→	Liftområde
→	Højttalerstation	→	Installationer beskyttet
→	Byggepladsområde ved bløde	→	Branddæker
→	Transformationsstation	→	Brandvej (pariseret eller midterfald)
→	Byggepladsområde	→	Madrings
→	Materialedeklap	→	Solcelleplade
→	Person- og materielvej	→	Flugtvej
→	Branddæker + 1. hjælp		

LUFTFOTO AF BEBYGGELSEN



PRINCIPIEL BYGGEPLADSPLAN



Super cykelsti berøres ikke

Indkørsel til byggeplads fra Herstedvestervej

Cykelsti der forbinder super cykelsti og cykelsti nedlægges i byggeperioden.

Cykelsti berøres ikke

Mindre byggepladser der følger etaperne



OVERSIGT OVER ETAPEOPDELING AF BYGGEIET

- Etapeopdeling
- Etape 1 Skrænt/Sønder
- Etape 2 Sten/Mark/Over Neder
- Etape 3 Vester/Torv/Øster
- Institutioner/Fælleshus
- Prøvehuse
- ▨ Områder hvor der kan etableres byggeplads

26.04.2017	BKH	FBS
REV	DATO	TEGN
		KS
		SAG 13.480,00

FORELØBIGT TRYK

MÅL 1:2500

GALGEBAKKEN
HOVEDPROJEKT



BYGGEPLADS Galgebakken Matrikel 7m og 8cc Herstedvester
BYGHERRE BO-VEST Malervangen 1 2600 Glostrup

ARKITEKT NOVA5 arkitekter as Æbelægade 4, 2. sal DK-2100 København Ø T +45 33 93 68 80
INGENIØR-KON Jørgen Nielsen Rådg. Ing. Lille Kongensgade 34 DK-1074 København K T +45 33 11 88 50
INGENIØR-INST Orbicon Lautrupvang 4B DK-2750 Ballerup T +45 44 85 86 87
LANDSKAB Marianne Levinssen Landskab Blegdamsvej 28 F DK-2200 København N T +45 33 32 16 06

OVERSIGTSPLAN
PRINCIPIEL BYGGEPLADSPLAN

FACADEPLADER, KONKLUSION PÅ MOCK-UP - BESLUTNINGSPUNKT

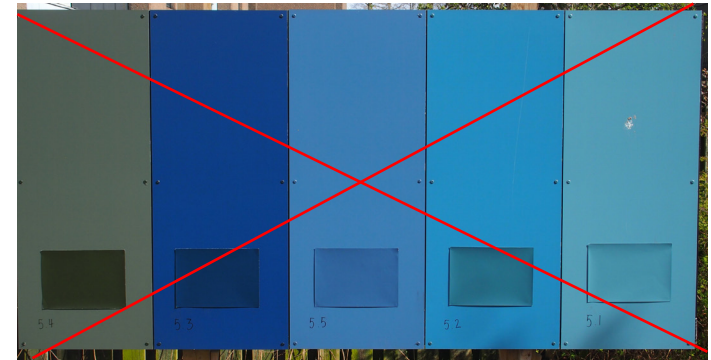
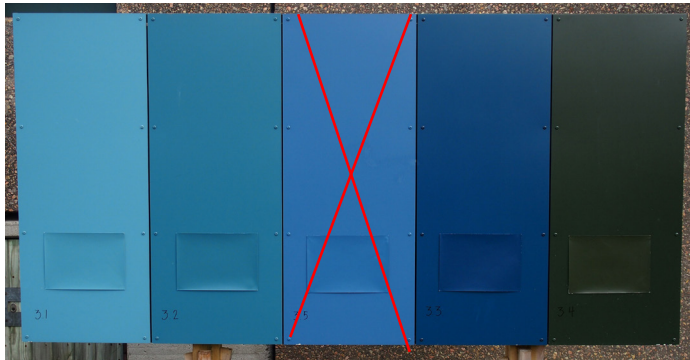
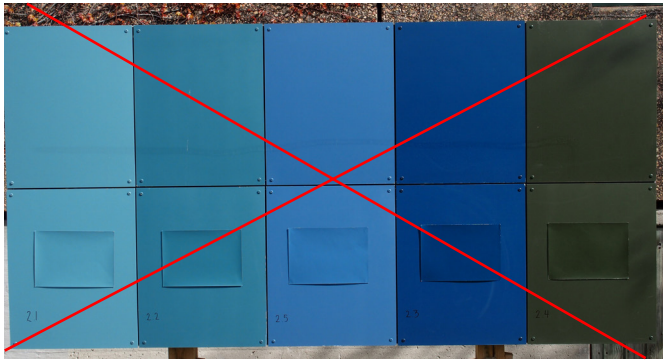

IGANGSÆTTELSE AF VENTILATIONS MOCK-UP - BESLUTNINGSPUNKT

MOCK-UP I B5

MOCK-UP I DRIFTSKONTORET

SOKKELISOLERING - ORIENTERINGS-PUNKT

- DER ER INGEN EFFEKT I AT GRAVE 1,2 M NED VED KRYBEKÆLDRE FOR AT EFTER-ISOLERE. DE 400 MM ER TILSTRÆKKELIGT.
- DER ÆNDRES IKKE PÅ ISOLERINGSFORHOLD AF DEN EKSISTERENDE RØRFØRING GRUNDET DETTE IKKE ER ØKONOMISK RENTABELT.
- JF. GEO KAN DET IKKE KONKLUDERES OMFANGSDRÆN VIL GIVE EN VÆSENTLIG EFFEKT PÅ JORDFORHOLDENE I JORDEN - DERFOR UDFØRES DETTE IKKE.
- STYRING AF TEMPERATUR OG LUFTFUGTUGHED SAMMEN MED EFTERSIOLERING AF SOKLERNE ER DERFOR DEN TILBAGEVÆRENDE MULIGHED FOR AT SIKRE ACCEPTABLE FORHOLD I KRYBEKÆLDEREN OG UNDER TRÆGULVET.

STYRINGEN OMFATTER ETABLERING AF ET VENTILATIONSANLÆG MED AFFUGTNING, SOM KAN STYRES PÅ FUGTFORHOLD OG TEMPERATUR. DERUDOVER MULIGVIS OPSÆTNING AF RADIATORER, HVIS DET BEDRE KAN SVARE SIG END AT TEMPERATUREN SKAL HOLDES AF VARMETAB FRA RØR OG VENTILATIONSANLÆGGET SELV.

BETONELEMENTER - BESLUTNINGSPUNKT



MANGELUDBEDRING I PRØVEHUSE - ORIENTERINGSPUNKT



INSTALLERING AF EMHÆTTE AGGREGAT U. RØRFØRING - BESLUTNINGSPUNKT

4. ØKONOMISKE ANLIGGENDER

BAGGRUND FOR BO-VEST DRØFTELSE AF BUDGET MED LBF - ORIENTERINGSPUNKT

5. NYT FRA TEMAGRUPPER, EKSTERNE INTERESSENER, RÅDGIVERE MM.

ORIENTERING AF STATUS PÅ ARBEJDET MED VENTILATIONSGRUPPEN -
ORIENTERINGSPUNKT

6. TIDSPLAN

FORM PÅ ORIENTERINGSMØDE - BESLUTNINGSPUNKT

FORELÆGGELSE AF REVIDERET HOVEDTIDSPLAN - ORIENTERINGSPUNKT

7. PROCES OG ORGANISATION

8. MYNDIGHEDER (LBF, KOMMUNEN MM.)

9. EVENTUELT

10. NÆSTE MØDE

TIRSDAG D. 06 JUNI 2017 17-19.

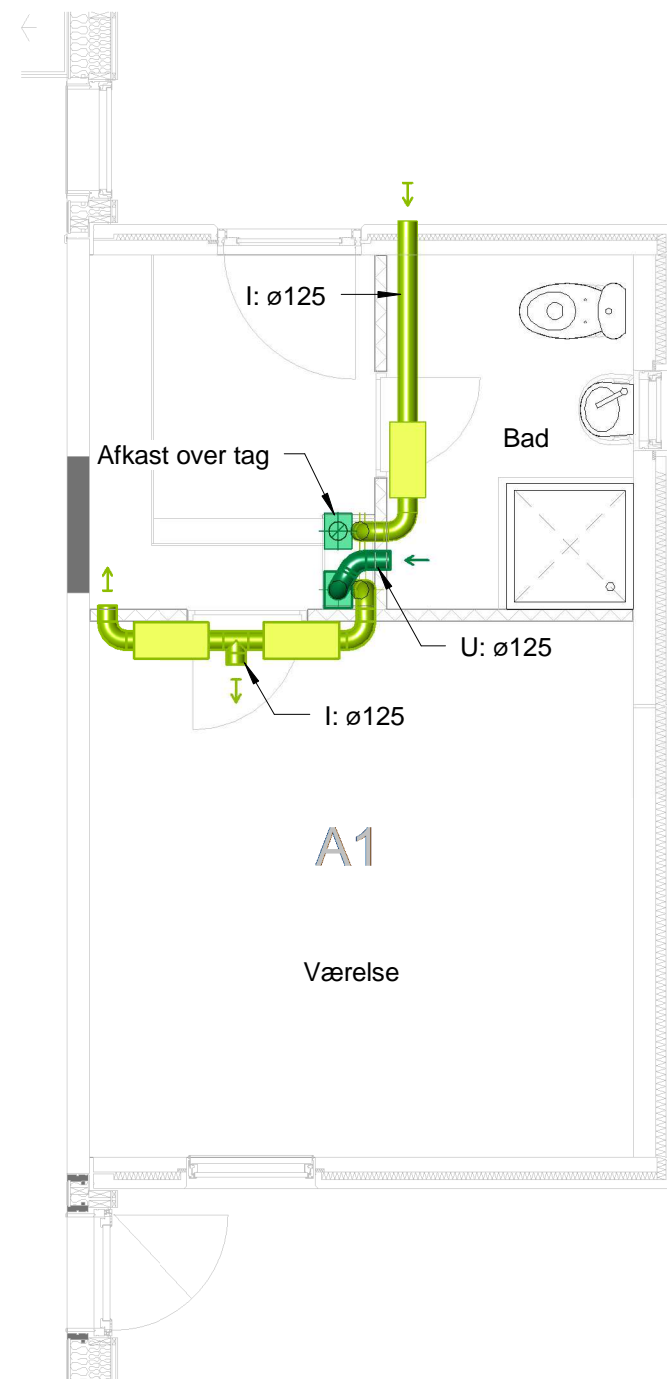

FORELØBIGT TRYK
02-05-2017 10:43:26

REV	EMNE	DATO	UDFØRT AF
-----	------	------	-----------

Sagsnummer	Projekt navn	Projekt fase
3771500141	Galgebakken	-

Emne	Tegningsnummer	Revision
Ventilation, Stueplan - Bolig A1	SVA-01	

Udført af: KMPE	Godkendt: BNEL	Kontrol: BNEL	Mål: 1 : 50	Dato: 2017-05-02
-----------------	----------------	---------------	-------------	------------------

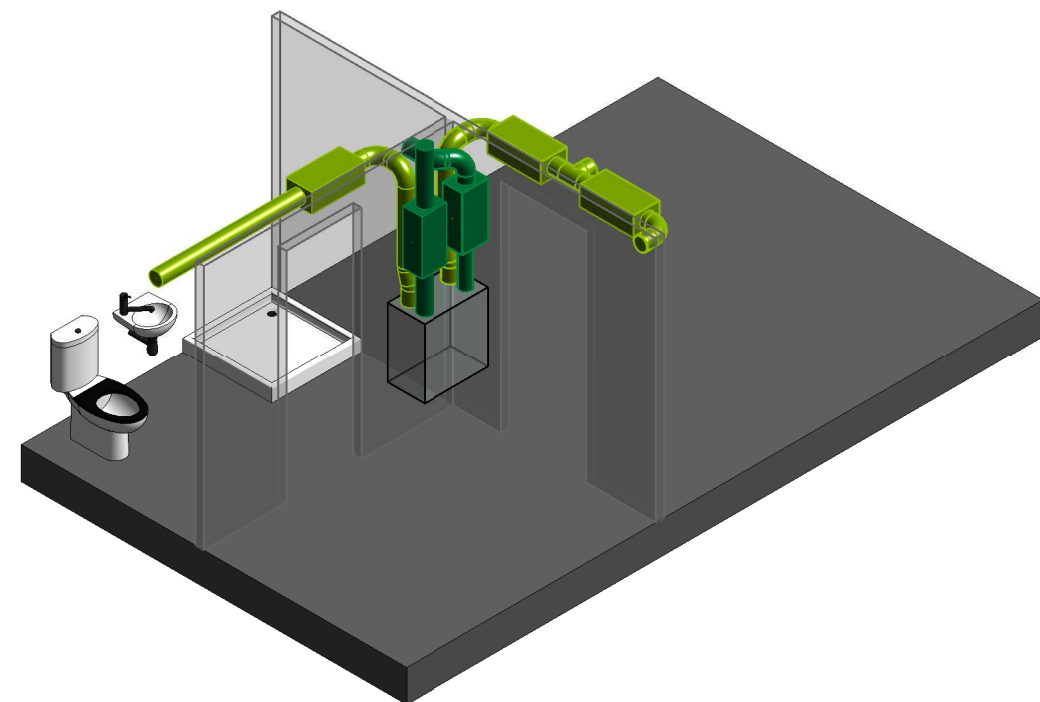

FORELØBIGT TRYK
02-05-2017 10:44:28

REV	EMNE	DATO	UDFØRT AF
-----	------	------	-----------

Sagsnummer 3771500141	Projekt navn Galgebakken	Projektfase -
--------------------------	-----------------------------	------------------

Emne 3D udsnit, boligtype A1	Tegningsnummer SVA-11	Revision
---------------------------------	--------------------------	----------

Udført af: KMPE	Godkendt: BNEL	Kontrol: BNEL	Mål:	Dato: 2017-05-02
-----------------	----------------	---------------	------	------------------

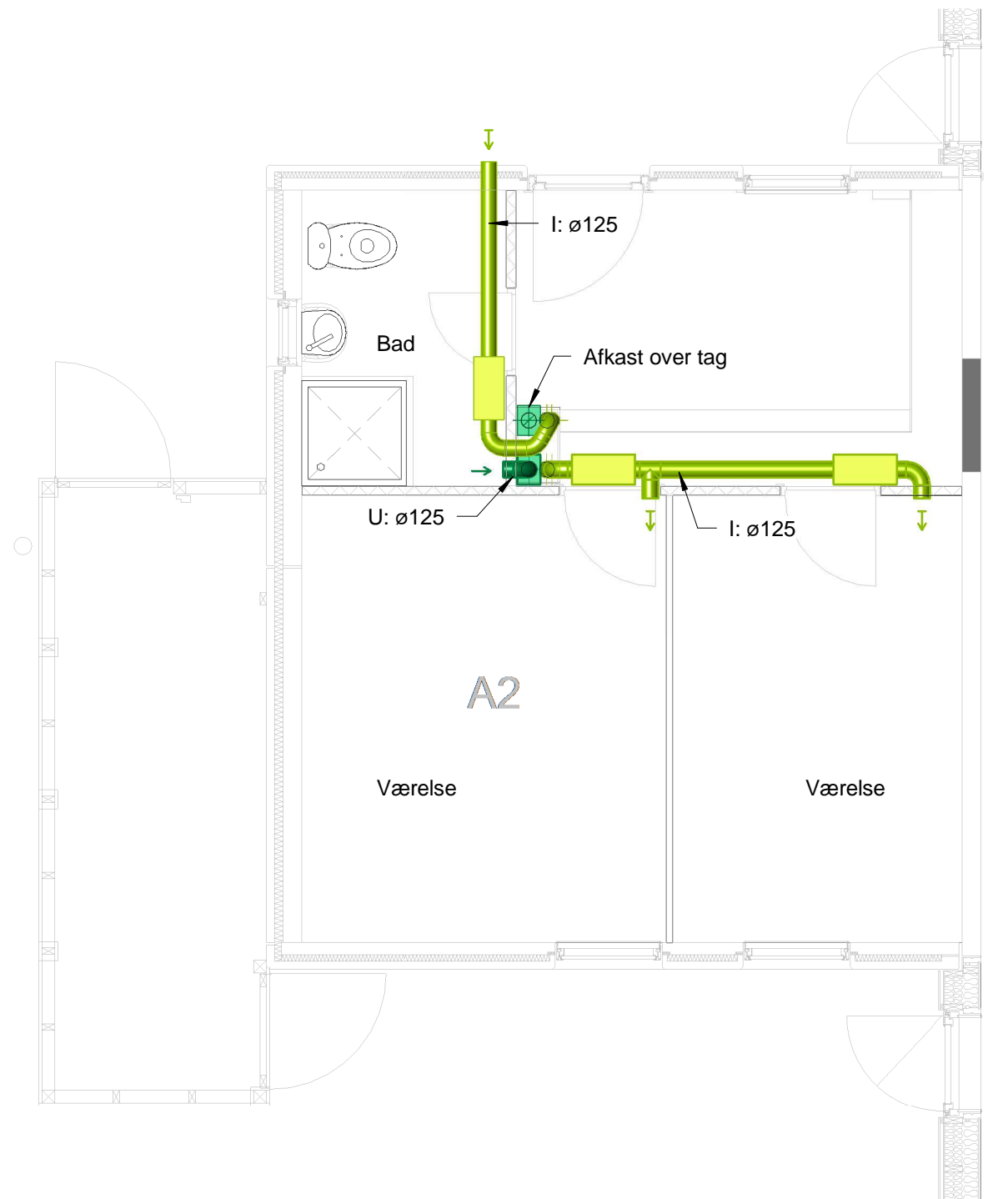

FORELØBIGT TRYK
02-05-2017 10:43:44

REV	EMNE	DATO	UDFØRT AF
-----	------	------	-----------

Sagsnummer	Projekt navn	Projekt fase
3771500141	Galgebakken	-

Emne	Tegningsnummer	Revision
Ventilation, Stueplan - Bolig A2	SVA-02	

Udført af: KMPE	Godkendt: BNEL	Kontrol: BNEL	Mål: 1 : 50	Dato: 2017-05-02
-----------------	----------------	---------------	-------------	------------------

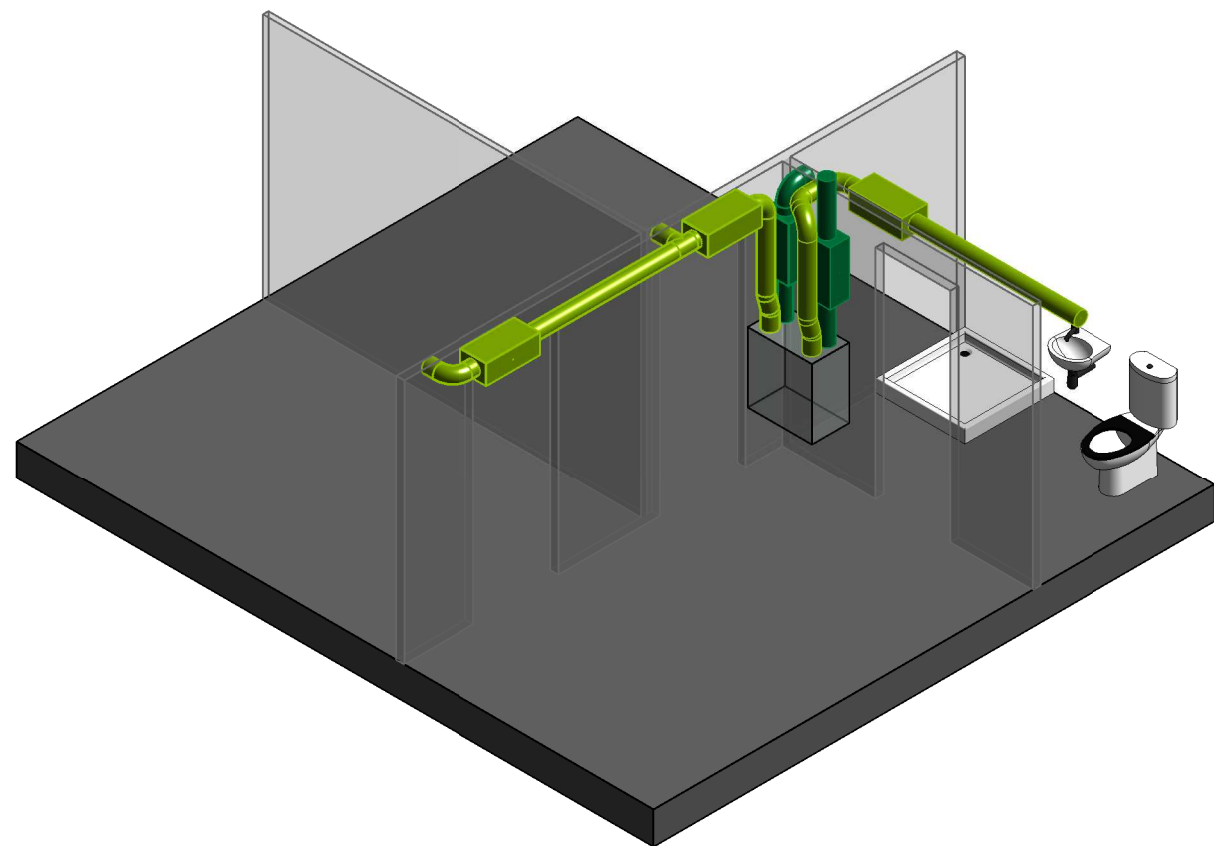

REV	EMNE	DATO	UDFØRT AF
-----	------	------	-----------

Sagsnummer 3771500141	Projekt navn Galgebakken	Projektfase -
--------------------------	-----------------------------	------------------

Emne 3D udsnit, boligtype A2	Tegningsnummer SVA-12	Revision
---------------------------------	--------------------------	----------

Udført af: KMPE	Godkendt: BNEL	Kontrol: BNEL	Mål:	Dato: 2017-05-02
-----------------	----------------	---------------	------	------------------

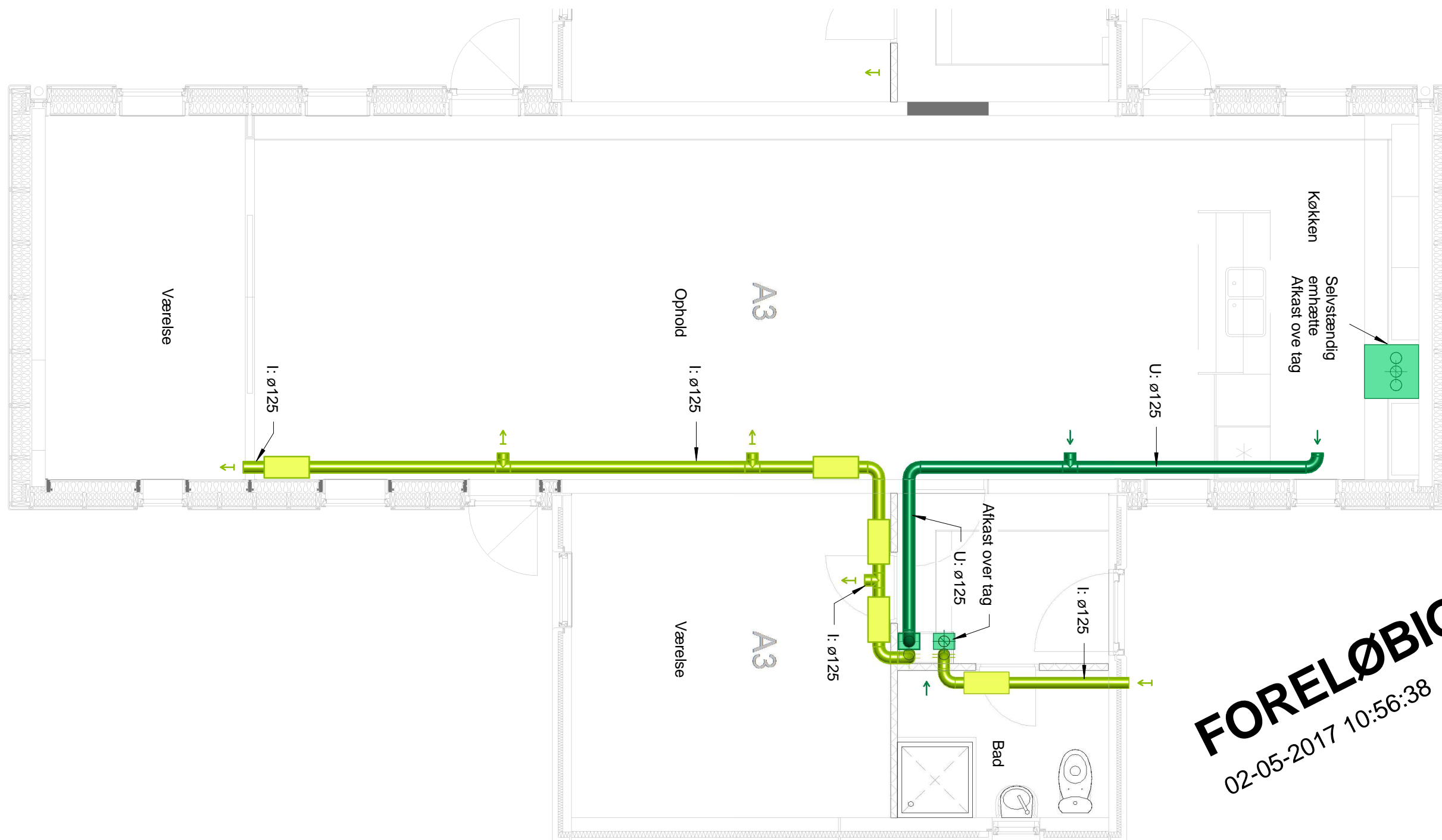

FORELØBIGT TRYK
02-05-2017 10:56:38

REV	EMNE	DATO	UDFØRT AF
-----	------	------	-----------

Sagsnummer 3771500141	Projekt navn Galgebakken	Projektfase -
--------------------------	-----------------------------	------------------

Emne Ventilation, Stueplan - Bolig A3	Tegningsnummer SVA-03	Revision
--	--------------------------	----------

Udført af: KMPE	Godkendt: BNEL	Kontrol: BNEL	Mål: 1 : 50	Dato: 2017-05-02
-----------------	----------------	---------------	-------------	------------------



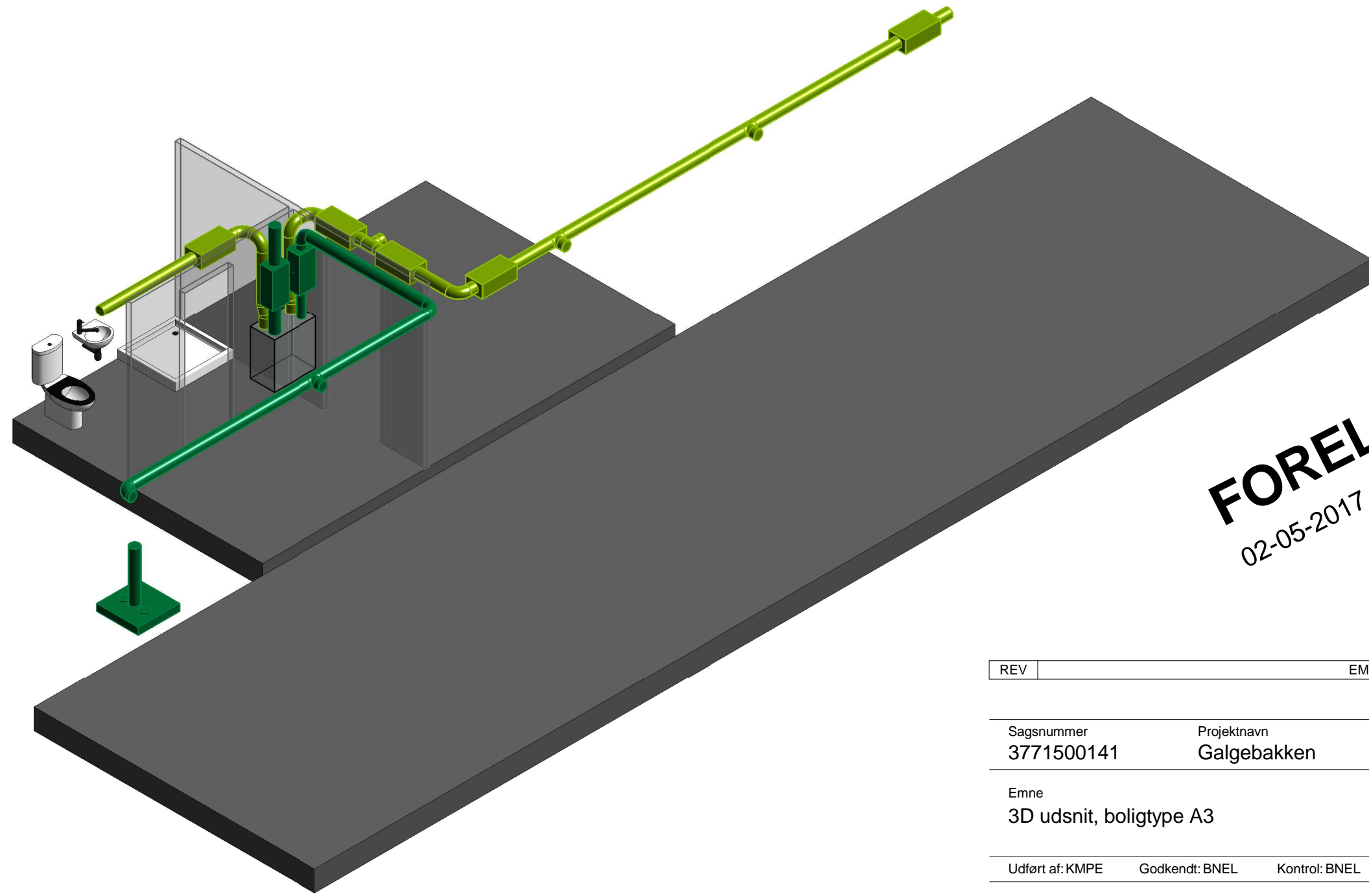

FORELØBIGT TRYK
02-05-2017 10:44:33

REV	EMNE	DATO	UDFØRT AF
-----	------	------	-----------

Sagsnummer 3771500141	Projekt navn Galgebakken	Projektfase -
--------------------------	-----------------------------	------------------

Emne 3D udsnit, boligtype A3	Tegningsnummer SVA-13	Revision
---------------------------------	--------------------------	----------

Udført af: KMPE	Godkendt: BNEL	Kontrol: BNEL	Mål:	Dato: 2017-05-02
-----------------	----------------	---------------	------	------------------



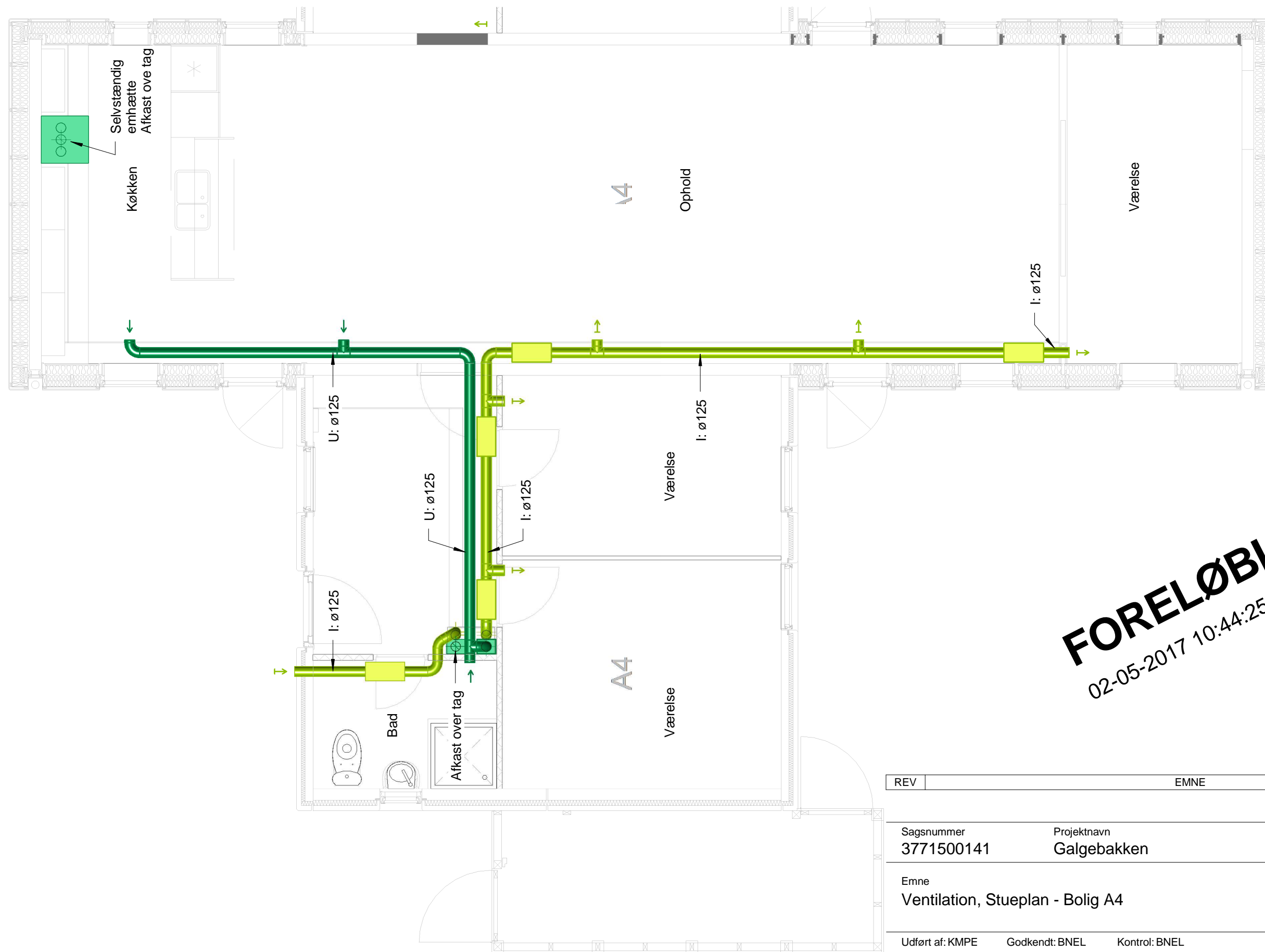

FORELØBIGT TRYK
02-05-2017 10:44:25

REV	EMNE	DATO	UDFØRT AF
Sagsnummer 3771500141	Projekt navn Galgebakken	Projektfase -	
Emne Ventilation, Stueplan - Bolig A4		Tegningsnummer SVA-04	Revision
Udført af: KMPE	Godkendt: BNEL	Kontrol: BNEL	Mål: 1 : 50
		Dato: 2017-05-02	

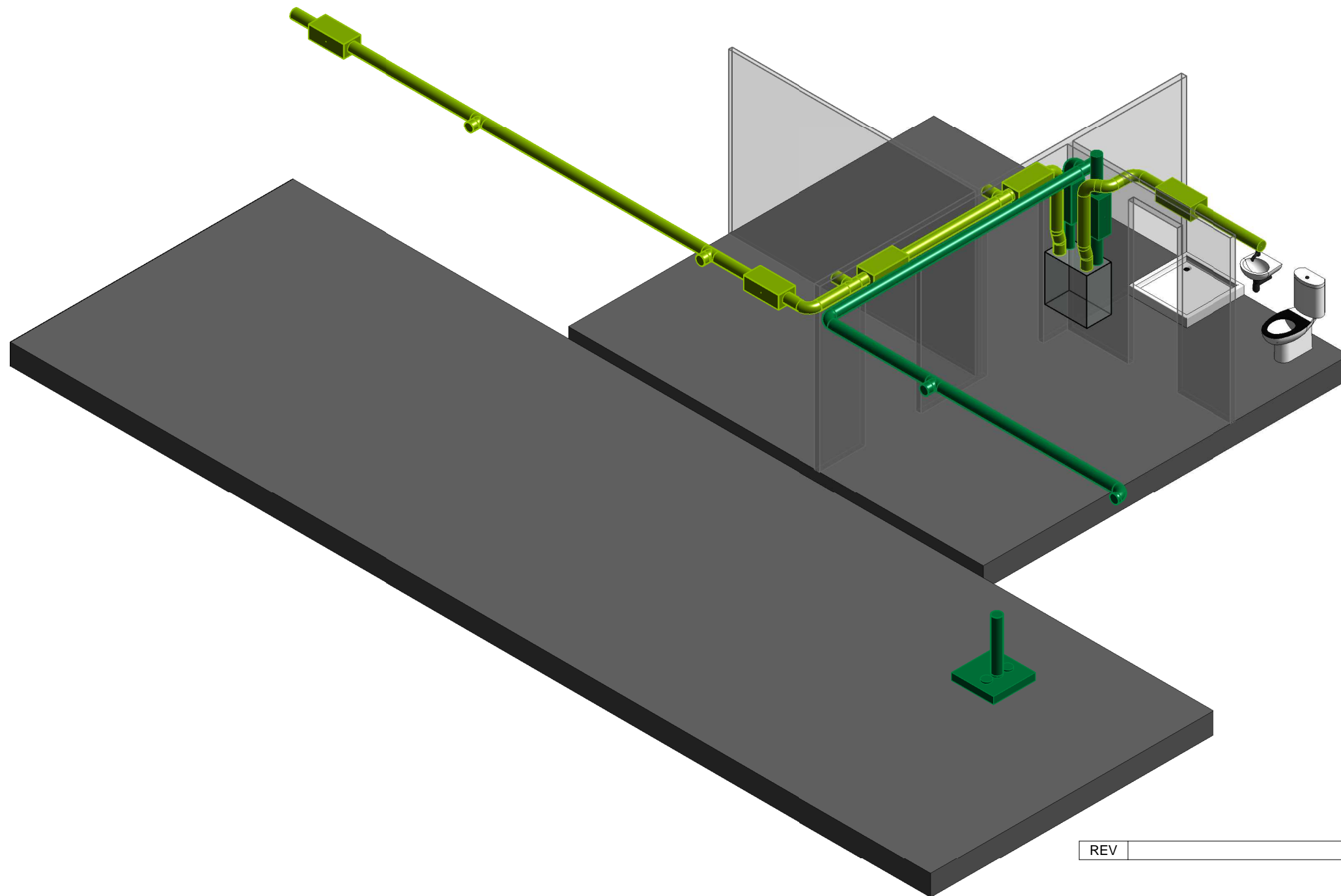

REV	EMNE	DATO	UDFØRT AF
-----	------	------	-----------

Sagsnummer 3771500141	Projekt navn Galgebakken	Projektfase -
--------------------------	-----------------------------	------------------

Emne 3D udsnit, boligtype A4	Tegningsnummer SVA-14	Revision
---------------------------------	--------------------------	----------

Udført af: KMPE	Godkendt: BNEL	Kontrol: BNEL	Mål:	Dato: 2017-05-02
-----------------	----------------	---------------	------	------------------



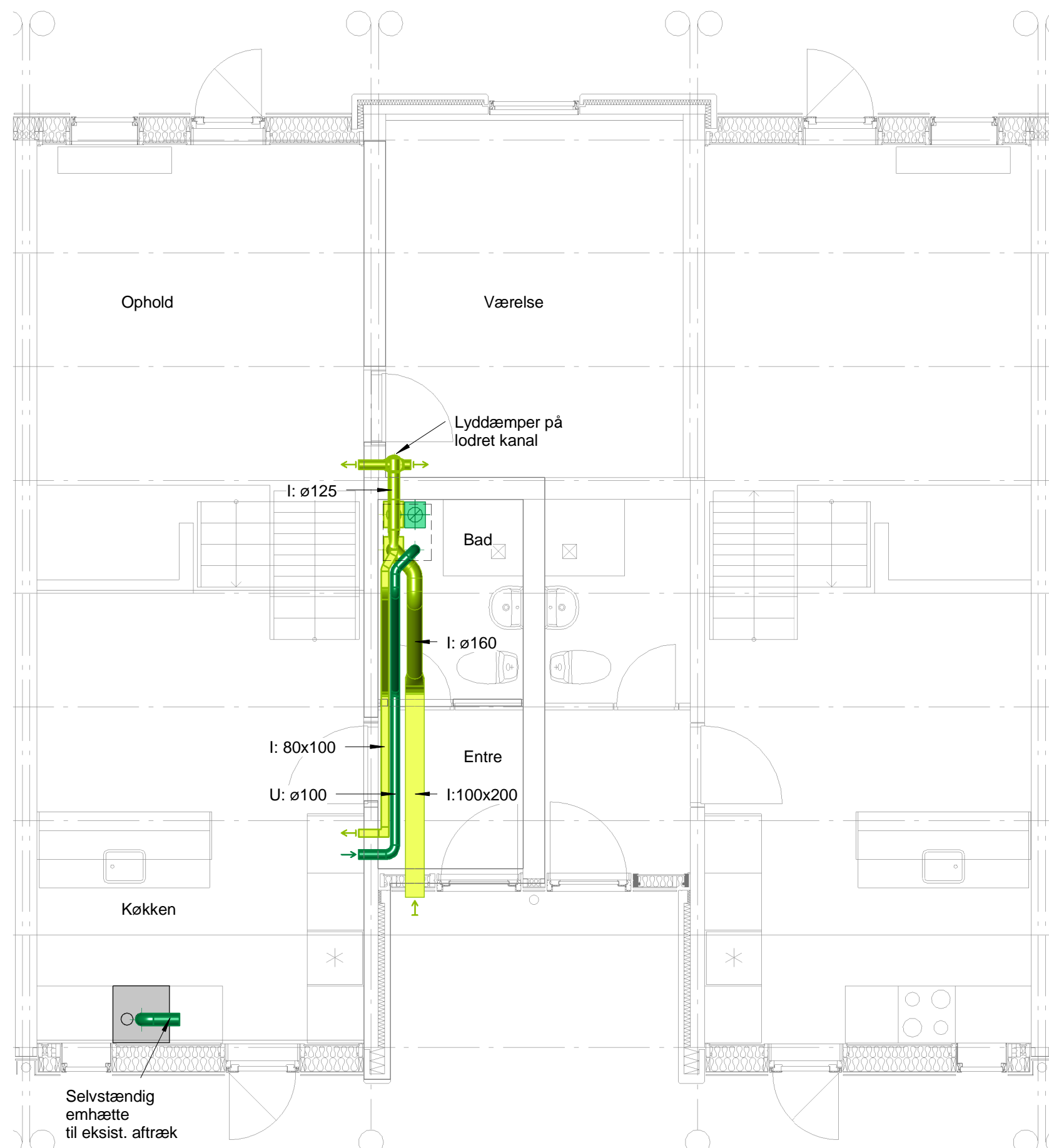

FORELØBIGT TRYK
02-05-2017 11:06:29

REV	EMNE	DATO	UDFØRT AF
-----	------	------	-----------

Sagsnummer 3771500141	Projekt navn Galgebakken	Projekt fase -
--------------------------	-----------------------------	-------------------

Emne Ventilation, Stueplan - Bolig C	Tegningsnummer SVC-01	Revision
---	--------------------------	----------

Udført af: KMPE	Godkendt: BNEL	Kontrol: BNEL	Mål: 1 : 50	Dato: 2017-03-30
-----------------	----------------	---------------	-------------	------------------

Stueplan



FORELØBIGT TRYK
02-05-2017 11:06:32

REV	EMNE	DATO	UDFØRT AF
Sagsnummer 3771500141	Projekt navn Galgebakken	Projekt fase -	
Emne Ventilation, 1. sal - Bolig C	Tegningsnummer SVC-02	Revision	
Udført af: KMPE	Godkendt: BNEL	Kontrol: BNEL	Mål: 1 : 50
		Dato: 2017-03-30	

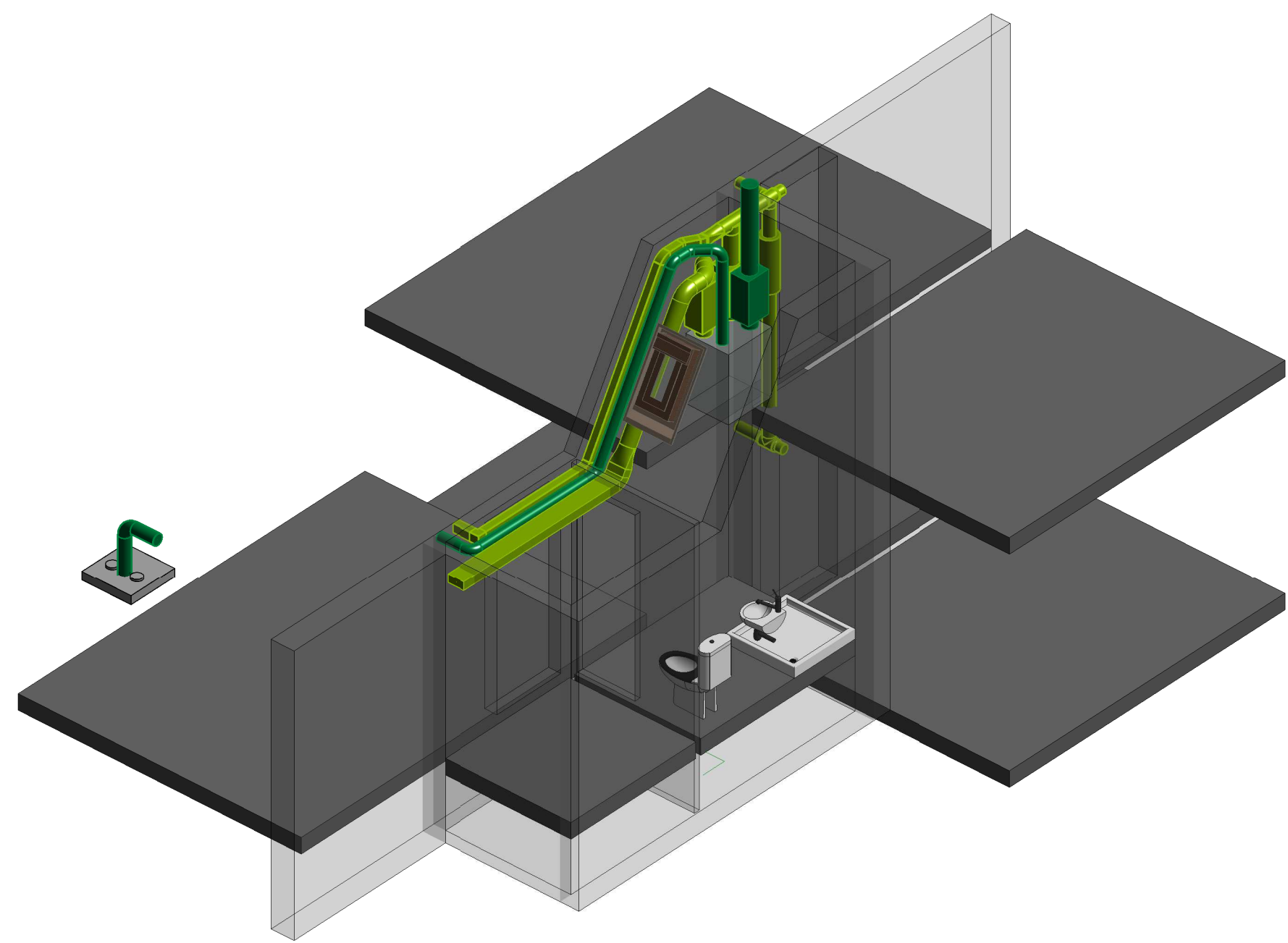

3D udsnit

FORELØBIGT TRYK
02-05-2017 11:53:02

REV	EMNE	DATO	UDFØRT AF
-----	------	------	-----------

Sagsnummer 3771500141	Projekt navn Galgebakken	Projektfase -
--------------------------	-----------------------------	------------------

Emne 3D udsnit, Bolig C	Tegningsnummer SVC-11	Revision
----------------------------	--------------------------	----------

Udført af: KMPE	Godkendt: BNEL	Kontrol: BNEL	Mål:	Dato: 2017-03-30
-----------------	----------------	---------------	------	------------------



Afkast over tag

Tegningsnummer

Revision

SVC-21

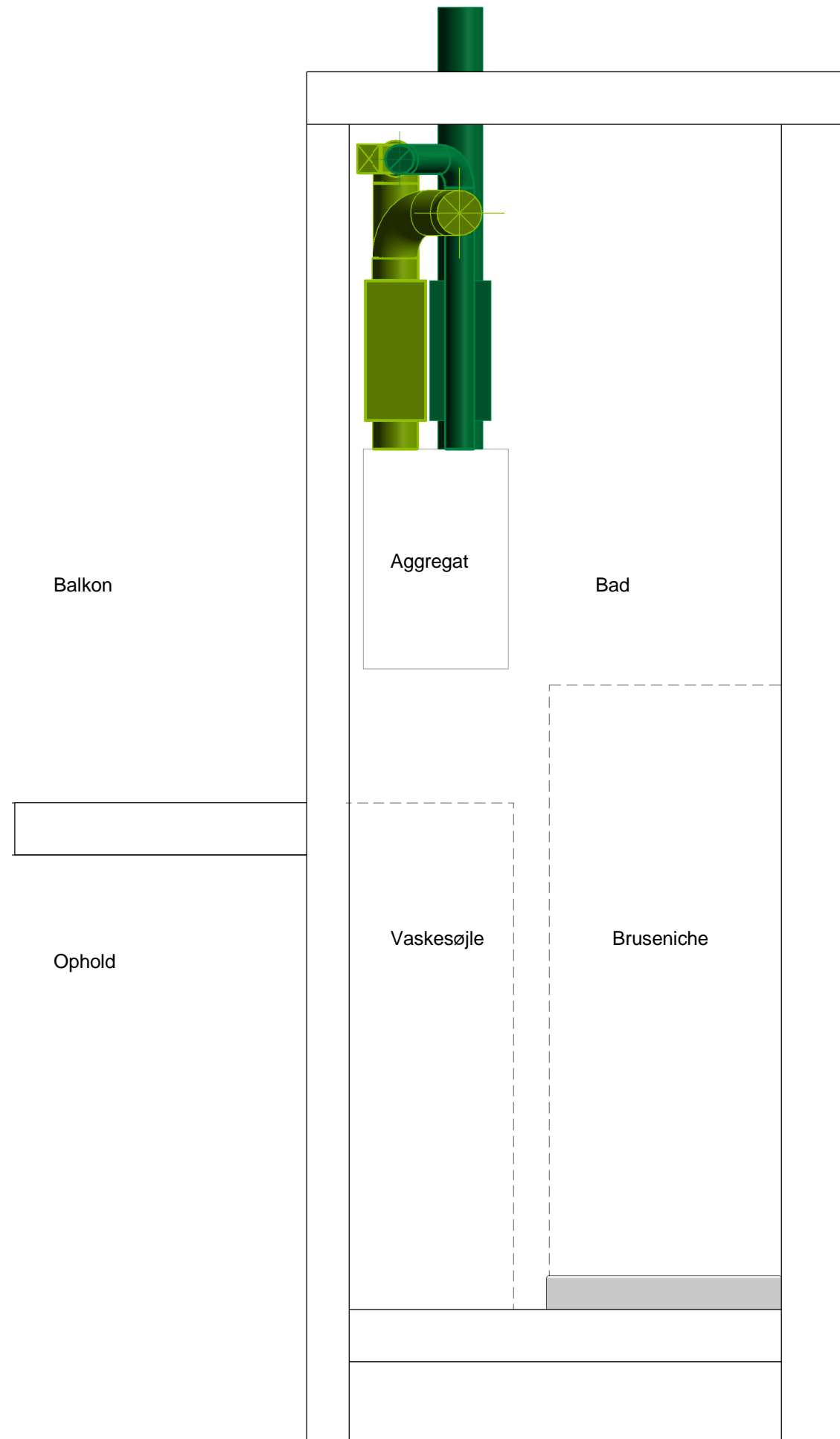

FORELØBIGT TRYK
02-05-2017 11:53:05

REV	EMNE	DATO	UDFØRT AF
-----	------	------	-----------

Sagsnummer 3771500141	Projekt navn Galgebakken	Projektfase -
--------------------------	-----------------------------	------------------

Emne Snit i bad - Bolig C	Tegningsnummer SVC-21	Revision
------------------------------	--------------------------	----------

Udført af: KMPE	Godkendt: BNEL	Kontrol: BNEL	Mål: 1 : 20	Dato: 2017-03-30
-----------------	----------------	---------------	-------------	------------------

